

Упътване за монтаж

Чугунено барбекю/камина за открити пространства - BRASERO SO PREMIUM



TOM 700053

БГ - За да се елиминират всякакви механични напрежения на чугуна, винаги правете първото запалване само с дървени въглища.

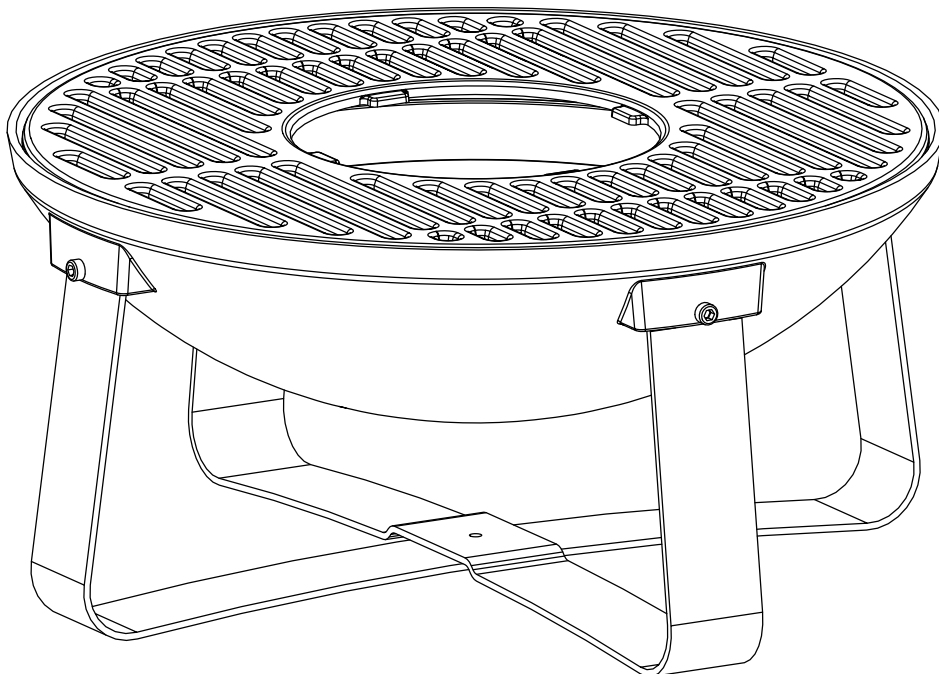
EN - In order to eliminate all the mechanical stresses of the cast iron, always make a first heating with charcoal only.

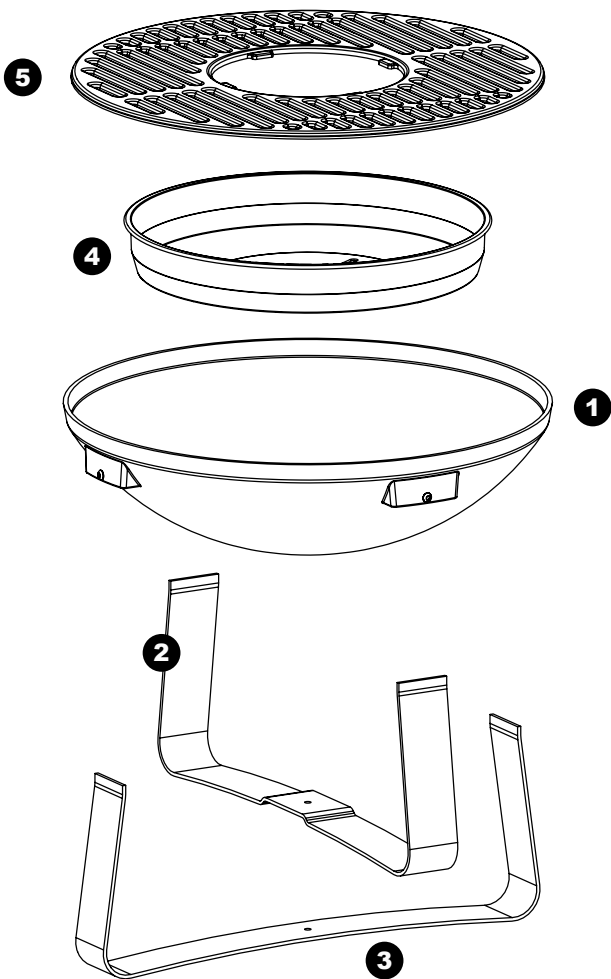

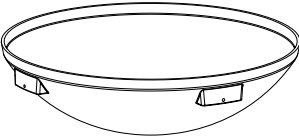
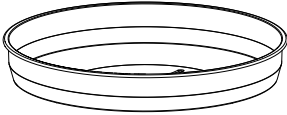
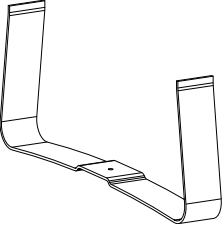
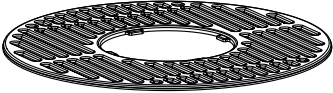
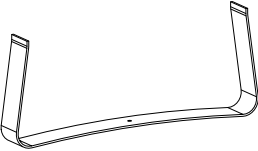

1		x 1	4		x 1
2		x 1	5		x 1
3		x 1	6		x 1

	5	1
---	---	---

	6 x 12	4
---	--------	---

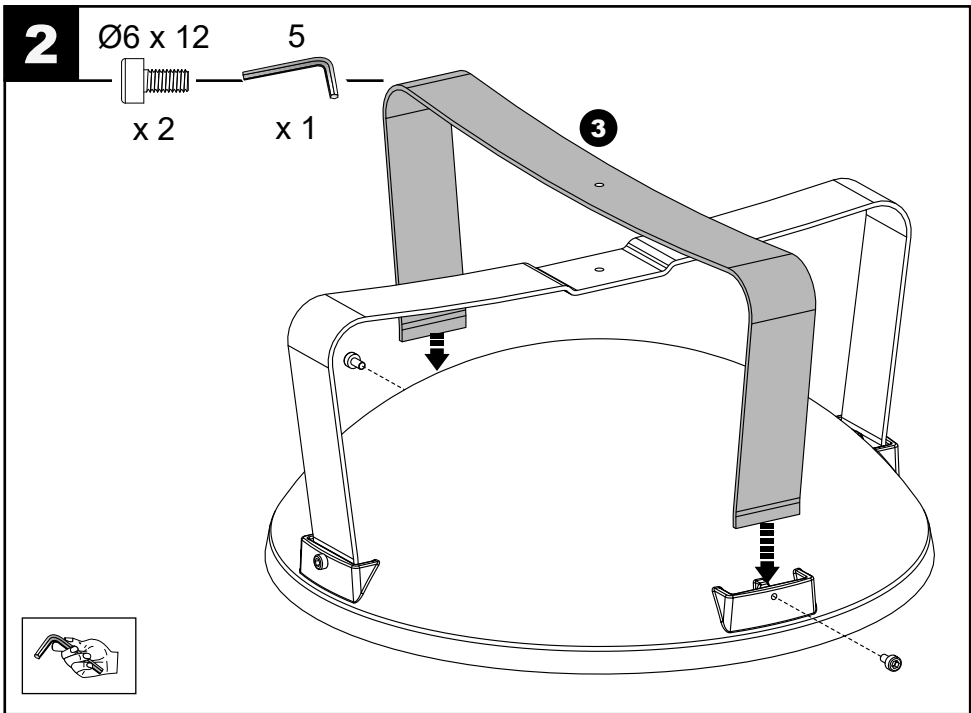
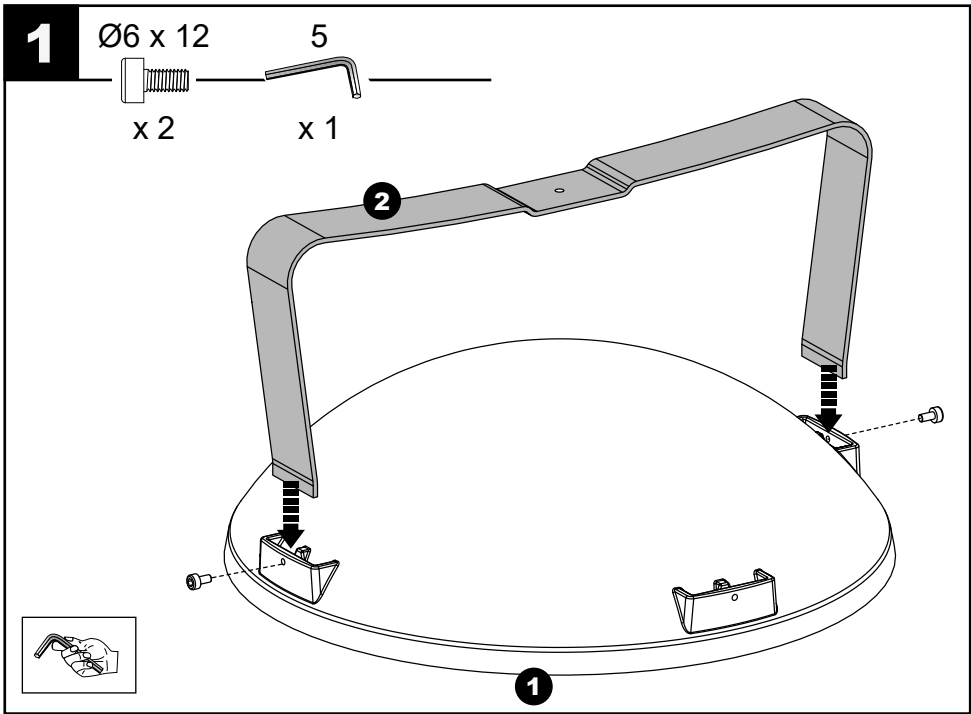

3

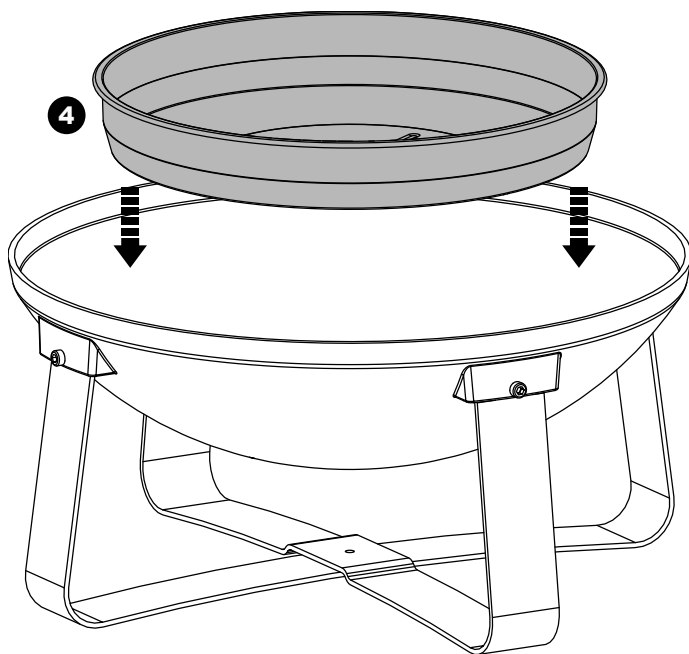

4

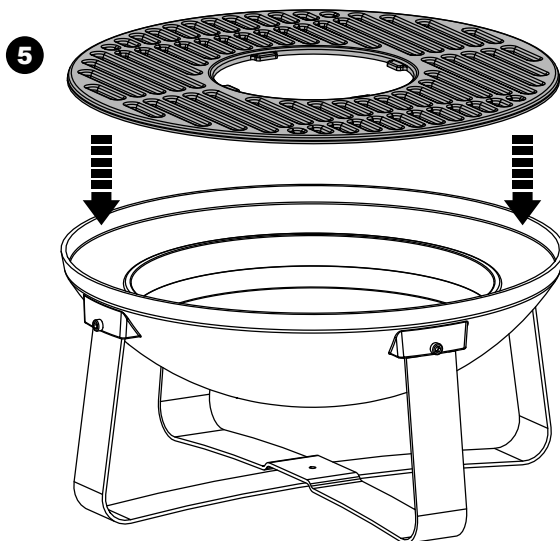

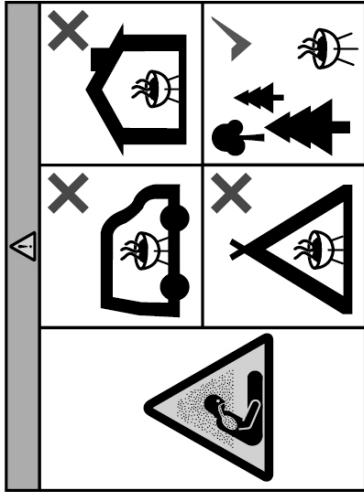

BG - Не използвайте Braseo в затворено пространство и/или подходящи за живеене, например къщи, палатки, каравани, кемпери, гаражи, лодки.

Риск от смъртоносно отравяне с въглероден оксид.

EN - Do not use the braseo in a confined and/or habitable space e.g. houses, tents, caravans, motor homes, boats. **Danger of carbon monoxide poisoning fatality.**

barbecue.bg е интернет магазин на фирма **"Рубин 2001" ЕООД**
 - официален представител на френската марка Somagic за България!

Водопровод • Канализация • Отопление
РУБИН 2001
 20 години Ваш доверен партньор

BG Използването на това барбекю изисква минимално наблюдение и предпазни мерки. (вижте препоръките по-долу)

Паазете природата, един ден на открито не трябва да е причина за унищожаване или замърсяване. При първата употреба загрейте барбекюто си за 30 минути, тази операция ще стабилизира боята и ще се отдели мирязма само при първо запалване.

ИНСТРУКЦИИ ЗА УПОТРЕБА

ВАЖНО:
 Вашето барбекю вече е готово за работа и ще ви бъде от голяма полза.
 За вашата безопасност:

1. Да не използва в затворени помещения.
2. **ВНИМАНИЕ!** Не използвайте алкохол, бензин или друга подобна течност за запалване или повторно запалване на барбекюто.
3. **ВНИМАНИЕ!** Дръжте далече децата и домашните любимци. Всяка година се съобщава за голям брой происшествия. Изгарянията са особено сериозни при малки деца, тъй като поради височината им лицата им са почти винаги на същото ниво като огъня.
4. Във ветровит ден завъртете барбекюто, така че вятърът да не може да предизвика искри.
5. За безопасност, никога не пръскайте студена вода близо до огнището.
6. Барбекюто трябва да се монтира върху сигурна равна основа преди употреба.

Подложката трябва да е незапалима.

7. Внимание: Този барбекю става много горещо, не го местете по време на работа.

КАК ЗАПАЛИТЕ ДЪРВА ИЛИ ДЪРВЕНИ ВЪГЛИЩА?

Няколко съвета:
 Поставете дървата или дървените въглища в огнището. Използвайте дървени въглища, които отговарят на всички настоящи нормативни изисквания. Уверете се, че дървените въглища или дървото са на 3 см под горния ръб на резервоара. Обемът на дървените въглища или дървесината никога не трябва да надвишава височината на огнището.
 Най-лесният метод за запалване на въглища е да използвате запалки за барбекю, които лесно се намират в магазините и са безопасни.
 Осъведете ви напомняме да не изливате запалима течност, за да запалите или да разпалите отново барбекюто.

ПРЕДУПРЕЖДЕНИЕ: Изчиствайте пепелта след всяка употреба.

EN The use of this braseo requires a minimum amount of supervision and precaution. (see recommendations below)

Be careful of the environment, a day out in the open air should not be a cause of destruction or pollution. When used for the first time, heat your barbecue for 30 minutes. Doing so odour, but only when turned on this first time.

INSTRUCTIONS FOR USE

IMPORTANT :
 Your braseo is now ready to work and will be of great use to you.
CAUTION, for your own safety :

1. Do not use indoors.
2. (Warning notice) : **CAUTION** : Do not use spirit or petrol for lighting or re-lighting ! Use only firelighters complying to EN 1860-3
3. **WARNING** : Keep children and pets away. Indeed, a large number of accidents are reported every year. Burns are particularly serious with young children, because, due to their height, their faces are nearly always on the same level as the fire.
4. On a windy day , turn your braseo so that the wind can not cause sparks.
5. To ensure safety, never sprinkle cold water near the hearth.
6. The braseo has to be installed on a secure level base prior to use. The support must be non - flammable.
7. Attention : This braseo becomes very hot, do not move during operation.

HOW DO YOU LIGHT THE WOOD OR THE WOOD CHARCOAL?

A few tips :

Drop the wood or wood charcoal in the tank. Use wood charcoal that meets all current regulatory requirements. Make sure the wood charcoal or wood is 3 cm below the upper edge of the tank. The volume of wood charcoal or wood must never exceed the height of the tank.

The easiest method for lighting your charcoal is to use barbecue lighters that are easy to find in the shops and without any danger.

We remind you once again not to pour flammable liquid onto the charcoal to light , or reight the braseo.

WARNING: Empty the ash after every use.